

# Alltag im All – Die Astronautentoilette



► *Stell dir vor, du bist Reporter und berichtest über die Astronautentoilette!*

*Du hast einen Film gedreht und nun sollst du die Bilder kommentieren.*

*Zu jedem Bild hast du dir Stichworte notiert.*

*Besprich zuerst mit einem Partner die einzelnen Bilder!*

*Schreibe dann deinen Bericht lebendig und interessant!*

*Die Bilder unterstützen dich dabei!*

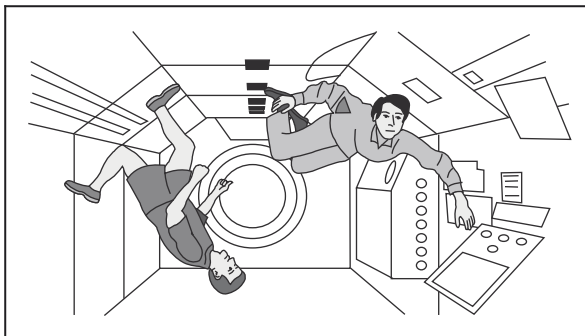

- Im Raumschiff gibt es keine Anziehungskraft durch die Erde.
- Alle Dinge schweben kreuz und quer durch den Innenraum.
- Menschen müssen sich an die „Schwerelosigkeit“ gewöhnen.
- Gib einige Beispiele: Stift, Wasser trinken, schlafen!
- Vermute, wie das mit dem „Zur-Toilette-Gehen“ ist!

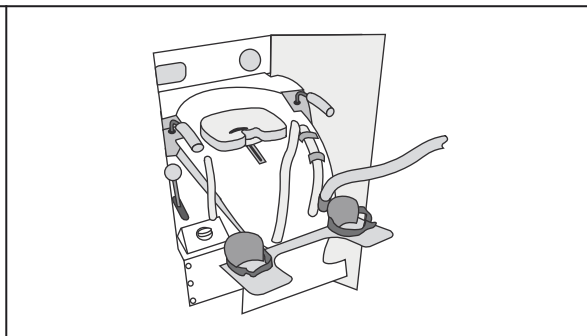

- Beschreibe die Astronautentoilette genau und vergleiche sie mit deiner Toilette zu Hause!
- Erkläre den Zuschauern, wofür die Halterungen und Schläuche nützlich sind!

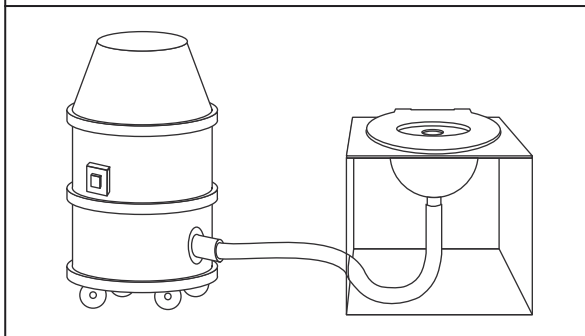

- Dieses Modell einer Astronautentoilette zeigt, wie eine richtige Toilette im All funktioniert.
- Die Brille ist normal, an die durchsichtige Schüssel ist ein Staubsager angebracht.
- Die Astronautentoilette funktioniert wie ein Staubsauger.

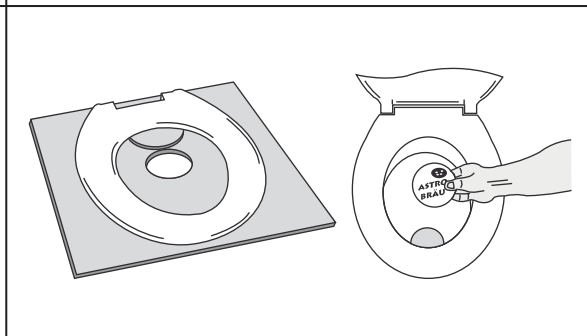

- Vergleiche! Achte auf die Größe der Öffnung“
- Genaues Zielen ist wichtig.
- Vermute, wie es funktioniert, wenn der Astronaut nur „klein“ muss!
- Astronauten müssen vor dem Flug das Zur-Toilette-Gehen richtig trainieren.